

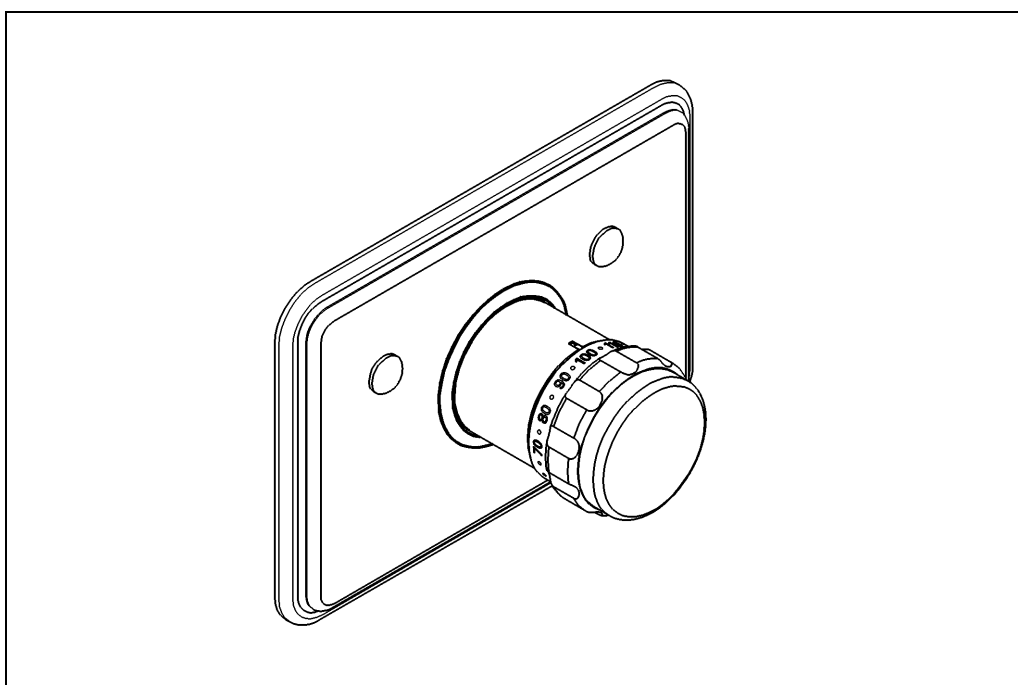

Quadra



19 695

English page 1

Français page 2

Español página 3

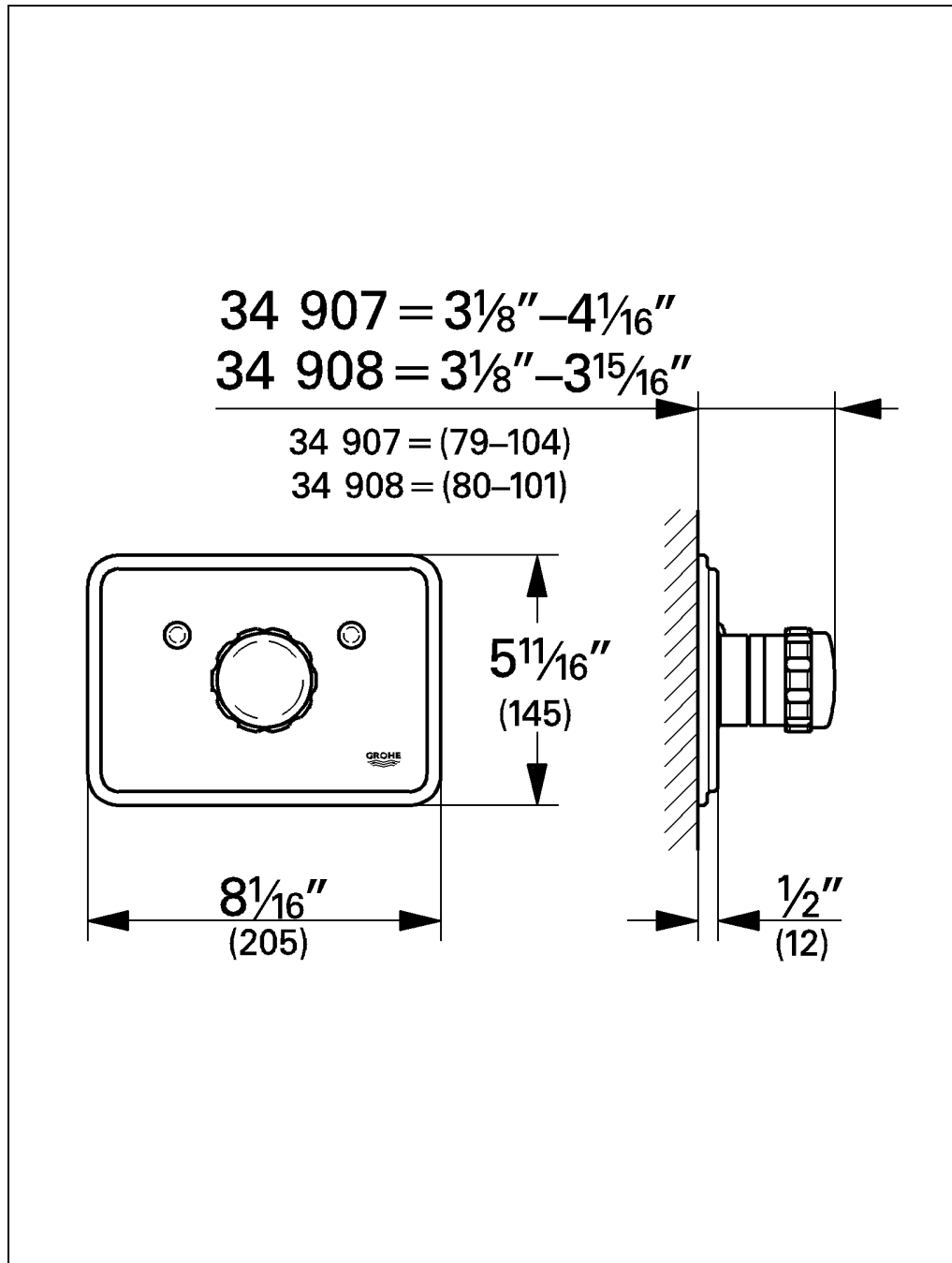

Please pass these instructions on to the end user of the fitting!
S.v.p remettre cette instruction à l'utilisateur de la robinetterie!
Sirvanse pasar ese instrucción al utilizador de la grifería!

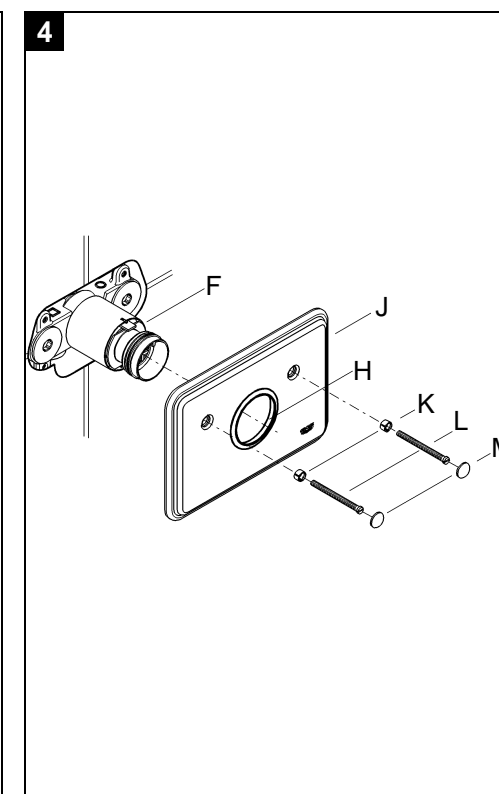
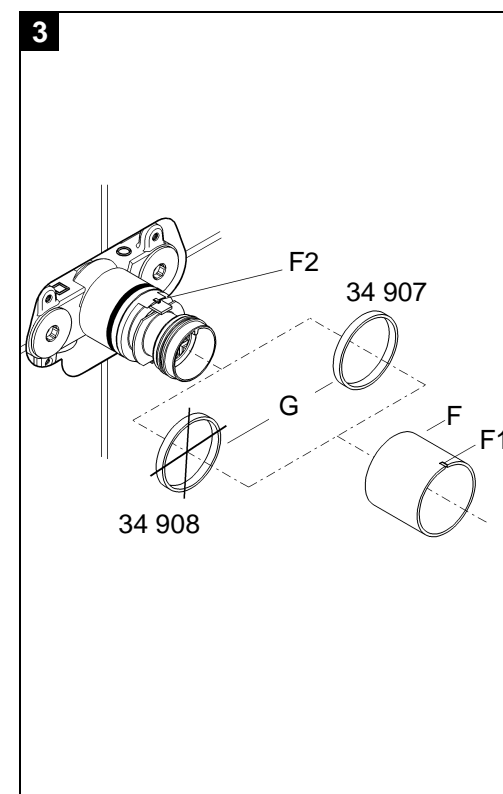
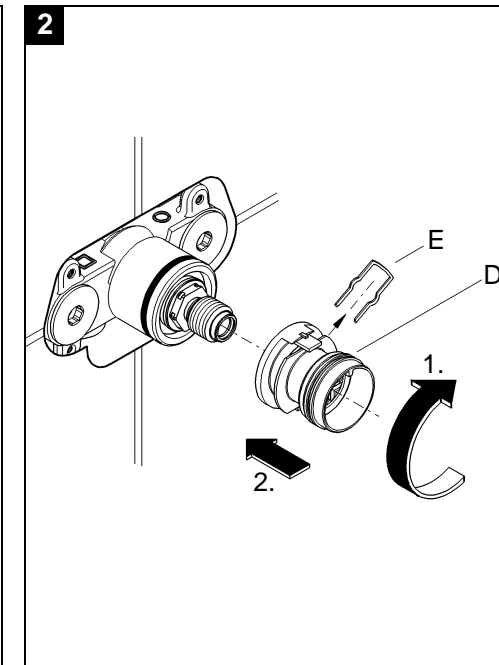
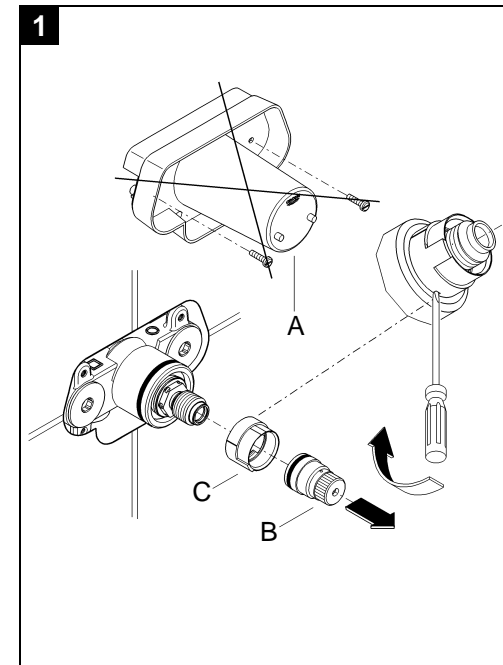

34 907

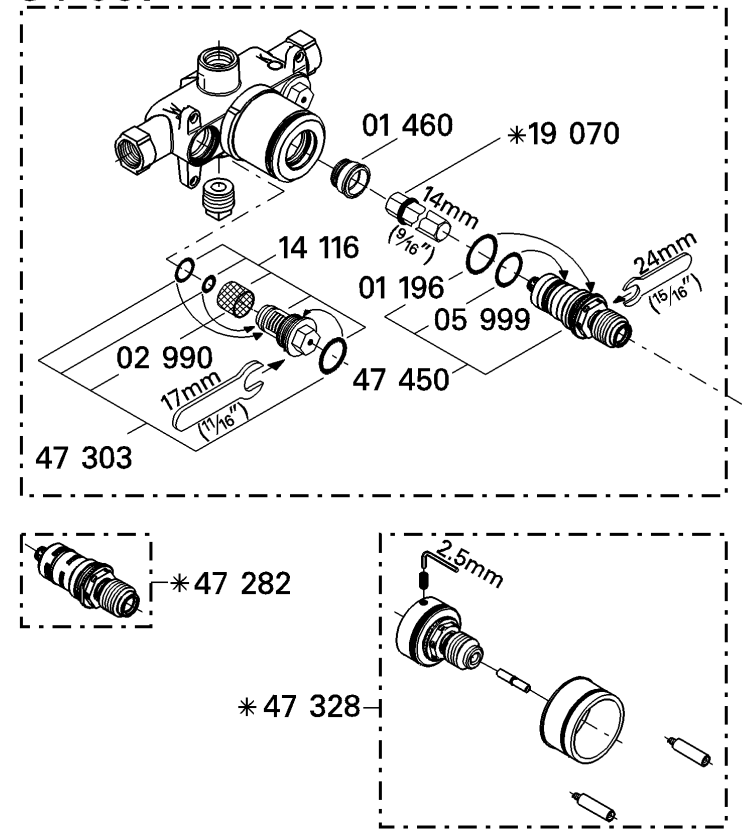

19 695

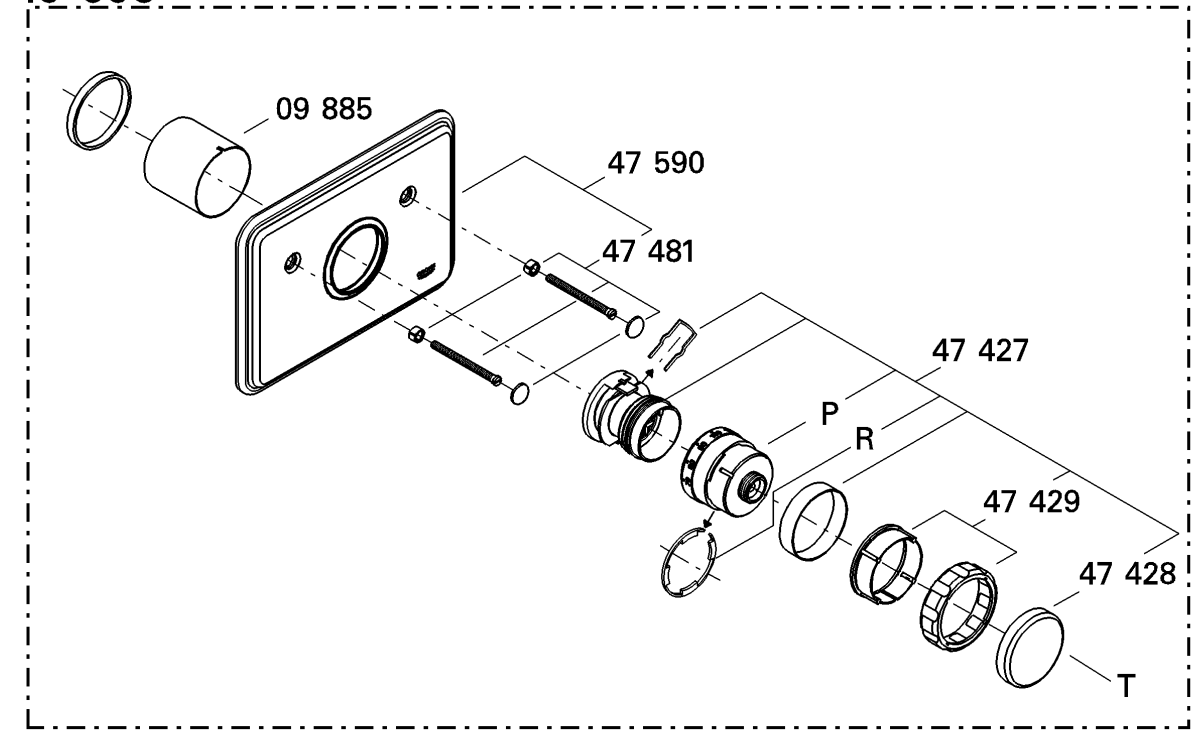

English

Installation

- Finish plaster wall and tile up to the fitting template. When doing so, seal wall openings against water splashes.
 - In the case of tiles laid in mortar, pointing must be bevelled outwards.
 - In the case of prefabricated walls, seal with elastic sealing compounds.
- Remove fitting template (A), see fold-out page I fig. [1].
- Unscrew adjusting nut (B). Detach stop ring (C).
- Install stop ring (D), see fig. [2].
- Fit clamp (E).

Mounting escutcheon, see figs. [3] and [4].

1. Install if necessary the compensation ring (G), see fig. [3].
2. Push sleeve (F) with the mark (F1) upward onto the mixer shank, make sure that the marking point (F2) snaps into the sleeve (F).
3. Grease seal (H) with the grease provided, see fig. [4].
4. Slide the escutcheon (J) over the sleeve (F).
5. Slide snap inserts (K) over screws (L) and secure escutcheon (J) to the valve.

Do not use excessive force to tighten the screws.
6. Cover the screws with cover caps (M).
7. For assembly of the thermostat handle, see chapter "Adjustment".

If thermostat is installed too deep, the fitting depth can be increased by 1 1/8" (27.5mm) with extension set Part No. 47 328, see fold-out page II and III.

Adjustment

Temperature setting, see figs. [5] and [6].

- Before the mixer is put into service, if the mixed water temperature measured at the point of discharge varies from the specified temperature set on the thermostat handle.
 - After each service on the thermostat mixer.
1. Open volume control (N) and measure the temperature of the water emerging with a thermometer, see fig. [5].
 2. Turn the green regulator nut (O) clockwise - counter-clockwise with a screwdriver until the water emerging has reached a temperature of 100 °F.
 3. Fit the thermostat handle (P) so that the 100 °F mark on the thermostat handle lines up with the mark (F1) on the sleeve (F), see fig. [6].
 4. Insert fixing ring (R) and push decorative sleeve (Q) on the thermostat handle (P).
 5. Push on decorative ring complete (S) and screw on handle cap (T).

Reversed union (hot on right - cold on left).

Replace thermoelement (47 450) or (47 582), see replacement parts fold-out page II, ref. No.: 47 282 (1/2") and 47 379 (3/4").

Temperature limitation

When in proper calibration, the temperature range is limited to 110 °F. There is a safety check at 100 °F.

If a higher temperature is desired, one can exceed 100 °F by overriding the safety check.

Prevention of frost damage

When the domestic water system is drained, the thermostat mixers must be drained separately, since check valves are installed in the hot and cold water connections.

The complete thermostat assembly and check valves must be unscrewed and removed.

Maintenance

For **Maintenance**, see figs. [7], [8] and fold-out page II and III.

Check, clean and if necessary, replace parts. Grease with special valve grease (Cat. No. 18 012).

Shut off hot and cold water supplies.

I. Thermostat cartridge

1. Turn thermostat handle (47 427) to the 100 °F safety check, see fold-out page II and III.
2. Remove handle cap (T) and decorative ring complete (47 429).
3. Take out fixing ring (R).
4. Pull off thermostat handle (P).
5. Pull sleeve (F) from the mixer shank by pressing down the tongue (U), see fig. [7].
6. Extract clamp (E).
7. Pull stop ring (D) until resistance is encountered (approximately 3/8" [10mm]), see fig. [8].
8. Unscrew stop ring (D) complete with regulator nut (O).
9. Remove escutcheon (J), see fig. [4] and installation, Points 4 - 6, in reverse order.
10. Unscrew thermostat cartridge (47 450, 47 582) with 24mm (15/16") open-ended wrench, see fold-out page II and III.

Temperature adjustment is necessary after each service of the thermostat cartridge (see Adjustment).

II. Check valve

1. Proceed as for maintenance of thermostat cartridge, points 1 - 4 and 9.
2. Unscrew check valve (14 116, 47 477) with 17mm (11/16") socket wrench or 3/8" (10mm) Allen key.

Reassembly should be carried out in reverse order.

Replacement parts, see fold-out page II and III (* = special accessories).

Care

Instructions for care of this fitting will be found in the Limited Warranty supplement.

Français

Installation

- Reboucher complètement le mur et le carreler jusqu'au gabarit d'encastrement en étanchant les ouvertures du mur pour les protéger contre les éclaboussures.
 - En cas de carrelage posé dans du mortier, jointoyer en biseautant vers l'extérieur.
 - En cas de murs préfabriqués, étancher avec du mastic élastique.
- Enlever le gabarit d'encastrement (A), voir le volet I fig. [1].
- Dévisser l'écrou de réglage (B), retirer la bague de butée (C).
- Monter la bague de butée (D), voir fig. [2].
- Monter l'agrafe (E).

Montage de la rosace, voir les figs. [3] et [4].

1. Monter le cas échéant la bague de compensation (G), voir fig. [3].
2. Pousser le manchon (F) avec la marque (F1) vers le haut dans l'axe du mitigeur thermostatique. Assurez vous que la marque (F2) s'enclenche dans le manchon (F).
3. Lubrifier le joint (H) avec la graisse à robinet ci-jointe, voir fig. [4].
4. Glisser la rosace (J) sur le manchon (F).
5. Glisser les inserts (K) sur les vis (L) et fixer la rosace (J) sur le corps.
Ne pas trop serrer les vis.
6. Placer les enjoliveurs (M) sur les vis.
7. Pour le montage de la poignée graduée, veuillez vous reporter au chapitre "Réglage".

Si le thermostat est encastré trop profondément, il est alors possible d'augmenter la profondeur d'encastrement de 27,5mm (1 1/8") à l'aide du set de rallonge 47 328, voir le volet II et III.

Réglage

Réglage de la température, voir les figs. [5] et [6].

- Avant la mise en service si la température de l'eau mitigée, mesurée au poste d'utilisation, est différente de la température de consigne réglée au thermostat.
 - Après tout travail de maintenance exécuté sur l'élément thermostatique.
1. Ouvrir le robinet d'arrêt (N) et mesurer la température de l'eau mitigée à l'aide d'un thermomètre, voir à ce sujet la fig. [5].
 2. A l'aide d'un tournevis, tourner l'écrou de réglage vert (O) vers la droite ou vers la gauche jusqu'à ce que l'eau mitigée ait atteint 100 °F.
 3. Placer la poignée graduée (P) de telle sorte que le repère de 100 °F se trouve sur la poignée graduée coïncide avec la marque (F1) qui est sur le manchon (F), voir fig. [6].
 4. Insérez l'anneau de fixation (R) et poussez le manchon décoratif (Q) sur la poignée graduée (P).
 5. Pousser la bague décorative complète (S) et visser le capuchon de la poignée (T).

Raccordement interverti (eau chaude à droite - eau froide à gauche). Remplacer l'élément thermostatique (47 450) ou (47 582), voir pièces de rechange volet II, réf.: 47 282 (1/2") et 47 379 (3/4").

Limite de température

Calibrée correctement, la température est limitée à 110 °F. La manette est pourvue d'un verrou de sécurité à 100 °F. Au cas où une température supérieure à 100 °F est désirée, il est possible de passer outre le blocage de sécurité.

Prévention des dommages dûs au gel

Quand le système d'eau domestique est purgé, les mitigeurs thermostatiques doivent être purgés séparément, car des clapets de non-retour sont installés dans les raccords d'eau chaude et d'eau froide. L'ensemble du thermostat et les clapets de non-retour doit être dévissé et déposé.

Maintenance

Maintenance, voir les figs. [7], [8] et le volet II et III.

Vérifier, nettoyer et le cas échéant, remplacer les pièces. Graisser avec la graisse à robinets spéciale (réf. 18 012).

Fermer l'arrivée d'eau chaude et d'eau froide!

I. Élément thermostatique

1. Tourner la poignée graduée (47 427) sur la verrou de sécurité de 100 °F, voir le volet II et III.
2. Enlever le capuchon de la poignée (T) et la bague décorative complète (47 429).
3. Enlever la bague de fixation (R).
4. Enlever la poignée graduée (P).
5. Enlevez le manchon (F) de la tige du mélangeur thermostatique en pressant vous le bas la languette (U), voir fig. [7].
6. Enlever l'agrafe (E).
7. Tirer sur la bague de butée (D) jusqu'à ce que l'on perçoive une résistance (environ 10mm [3/8"]), voir fig. [8].
8. Dévisser la bague de butée (D) complètement avec l'écrou de réglage (O).
9. Démonter la rosace (J), voir à ce sujet la fig. [4], et installation points 4 à 6 dans le sens inverse des opérations.
10. Dévisser l'élément thermostatique (47 450, 47 582) à l'aide d'une clé à fourche de 24mm (15/16").

Le réglage de la température est nécessaire après chaque entretien de l'élément thermostatique.

II. Clapet de non-retour

1. Même méthode que pour la maintenance de l'élément thermostatique, points 1 - 4 et 9.
2. Dévisser le clapet de non-retour (14 116, 47 477) à l'aide d'une clé à douille de 17mm (11/16"), voire une clé mâle coudée pour vis à six pans creux de 10mm (3/8").

Le montage s'effectue dans l'ordre inverse.

Pièces de rechange, voir volet II et III (* = accessoires spéciaux).

Entretien

Voir l'annexe concernant la Garantie Limitée pour les instructions de maintenance de ce mitigeur.

Español

Instalación

- Enlucir por completo la pared y alicatarla hasta el patrón de montaje. Estanqueizar el orificio en la pared para que no pueda entrar agua de salpicaduras.
 - Llagar oblicuamente hacia afuera el alicatado puesto con mortero.
 - En caso de paredes prefabricadas, estanqueizar con un producto dotado de elasticidad.
- Quitar el patrón de montaje (A), ver la página desplegable I fig. [1].
- Desenroscar la tuerca de regulación (B) y extraer el anillo de tope (C).
- Montar el anillo de tope (D), ver la fig. [2]
- Montar la horquilla (E).

Montar el cubrefalta, ver las figs. [3] y [4].

1. Montar de ser necesario el distanciador (G), ver fig. [3].
2. Montar el casquillo (F) con la marca (F1) hacia arriba en el eje de la batería termostática. Asegúrese que el punto (F2) encaja en el casquillo (F).
3. Engrasar la junta (H) con la grasa adjunta para grifería, ver la fig. [4].
4. Encaje el cubrefalta (J) en el casquillo (F).
5. Encaje los cuerpos inferiores de la toma rápida (K) sobre los tornillos (L) y fije el cubrefalta (J) sobre el cuerpo.

No aplique demasiado fuerza al apretar los tornillos.
6. Cubra los tornillos con los caperuzas de revestimiento (M).
7. Para el montaje de la empuñadura graduada, ver el capítulo de "Ajuste".

Si el termostato está montado demasiado hacia adentro, la profundidad de montaje puede incrementarse 1 1/8" (27.5mm) con el juego de extensión 47 328, ver la página desplegable II y III.

Ajuste

Ajuste de la temperatura, ver las figs. [5] y [6].

- Antes de poner en funcionamiento, cuando la temperatura del agua mezclada medida en el punto de toma difiere de la temperatura nominal ajustada en el termostato.
- Después de cada mantenimiento en el termoelemento.
 1. Abrir la llave de cierre (N) y medir con termómetro la temperatura del agua que sale, ver la fig. [5].
 2. Girar con un destornillador hacia la derecha o hacia la izquierda la tuerca de regulación de color verde (O), hasta que el agua que sale haya alcanzado los 100 °F.
 3. Colocar la empuñadura graduada (P) de forma tal que la marca de 100 °F en la empuñadura graduada coincida con la marca (F1) en el casquillo (F), ver la fig. [6].
 4. Insertar el anillo de fijación (R) y encajar el anillo de decoración (Q) en la empuñadura graduada (P).
 5. Encaje el anillo decorativo completo (S) y enrosque la tapa (T).

Conexión invertida (caliente al lado derecho - frío al lado izquierdo). Cambiar el termoelemento (47 450) o (47 5821), véase repuestos, página desplegable II, No de ref. 47 282 (1/2") y 47 379 (3/4").

Limitación de la temperatura

Una vez realizado el ajuste, la temperatura queda limitada a 110 °F. Hay una tope de seguridad a 100 °F. En el caso de desear una temperatura superior es posible exceder los 100 °F sobrepasando el tope de seguridad.

Atención en caso de peligro de helada:

Al vaciar la instalación de la casa, los termostatos deberán vaciarse aparte, pues en las acometidas del agua fría y del agua caliente hay válvulas antiretorno. Deberán desenroscarse y quitarse todas las partes desmontable del termostato y las válvulas antiretorno.

Mantenimiento

Mantenimiento, ver las figs. [7], [8] y la página desplegable II y III.

Revisar las piezas, limpiarlas y cambiarlas de ser necesario. Engrasarlas con la grasa especial para grifería (N° de ref. 18 012).

Cortar el paso del agua fría y del agua caliente.

I. Termoelemento

1. Girar la empuñadura graduada (47 427) llevándola al tope de seguridad a 100 °F, ver la página desplegable II y III.
 2. Quitar la tapa de la empuñadura graduada (T) y el anillo decorativo (47 429).
 3. Extraer el anillo de sujeción (R).
 4. Quitar la empuñadura graduada (P).
 5. Extraer el casquillo (F) del encaje de la batería termostática, presionando la lengüeta (U), ver fig. [7].
 6. Extraer la horquilla (E).
 7. Extraer el anillo de tope (D) hasta que se produzca una perceptible resistencia (unos 3/8" [10mm]), ver la fig. [8].
 8. Desenroscar el anillo de tope (D) completo con la tuerca de regulación (O).
 9. Desmontar el cubrefalta (J), véase al respecto la fig. [4] y instalación pasando por los puntos 4 - 6 en orden inverso.
 10. Desenroscar el termoelemento (47 450, 47 582) con llave de boca de 24mm (15/16").
- Después de cada operación de mantenimiento en el termoelemento, es necesario un ajuste, ver Ajuste.

II. Válvulas antiretorno

1. Misma forma de proceder como para el mantenimiento del termoelemento, puntos 1 - 4 y 9.
2. Desenroscar las válvulas antiretorno (14 116, 47 477) con llave de vaso de 17mm (11/16") o con llave macho hexagonal de 10mm (3/8") respectivamente.

El montaje se efectúa procediendo en orden inverso.

Componentes de sustitución, Consulte la página plegada II y III (* = accesorios especiales).

Cuidados periódicos

Las instrucciones a seguir para los cuidados periódicos que requiere esta batería están indicadas en las instrucciones de conservación y la garantía limitada adjuntas.

34 908

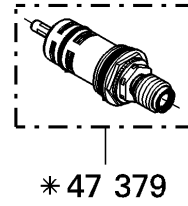
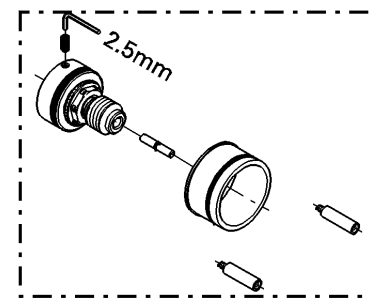
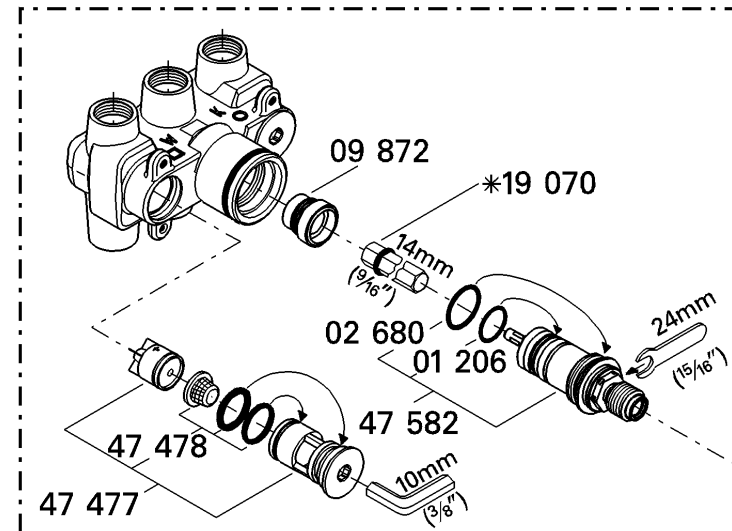

19 695

