

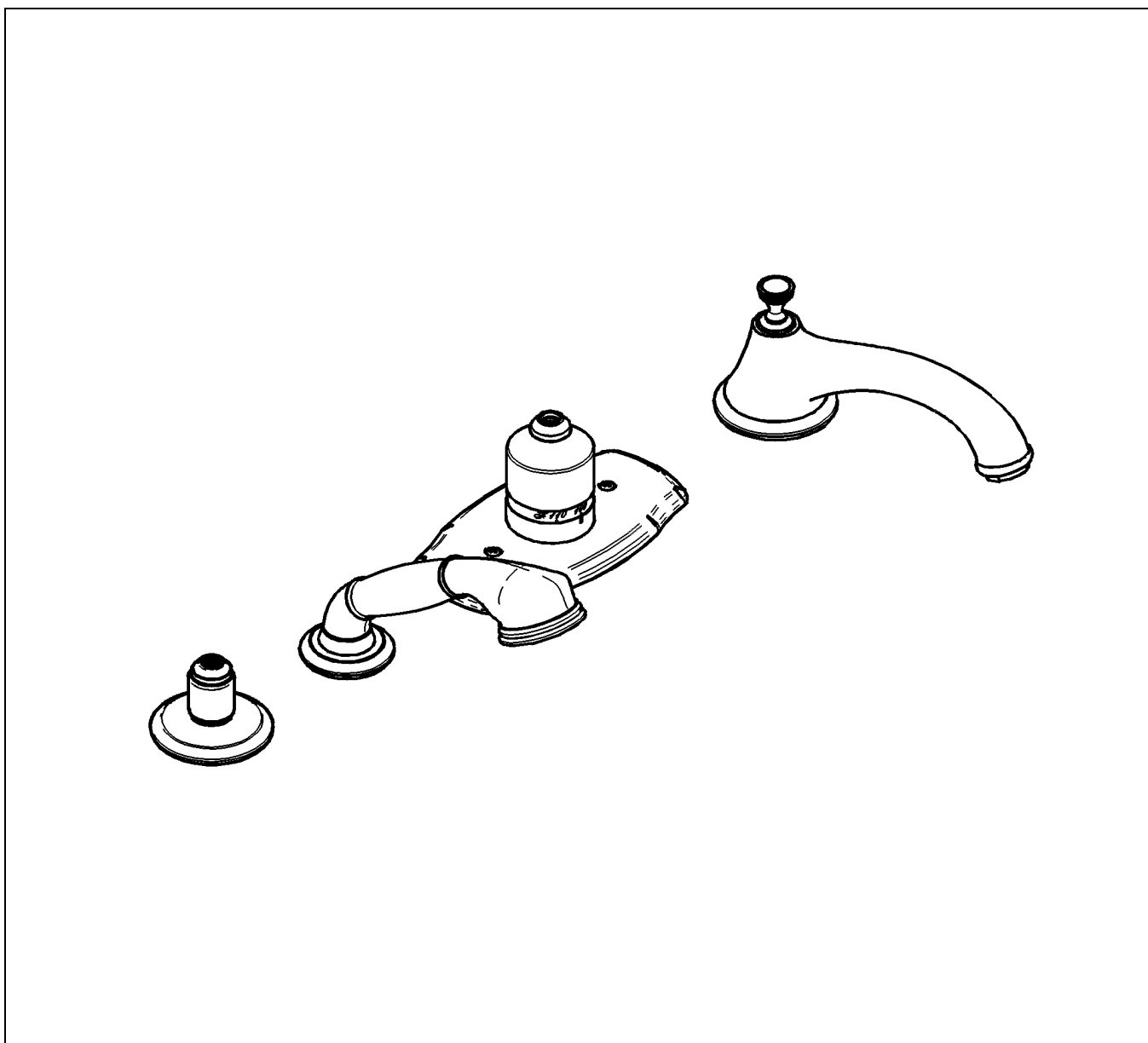

Seabury



19 045

English page 1
Français page 3
Español página 5

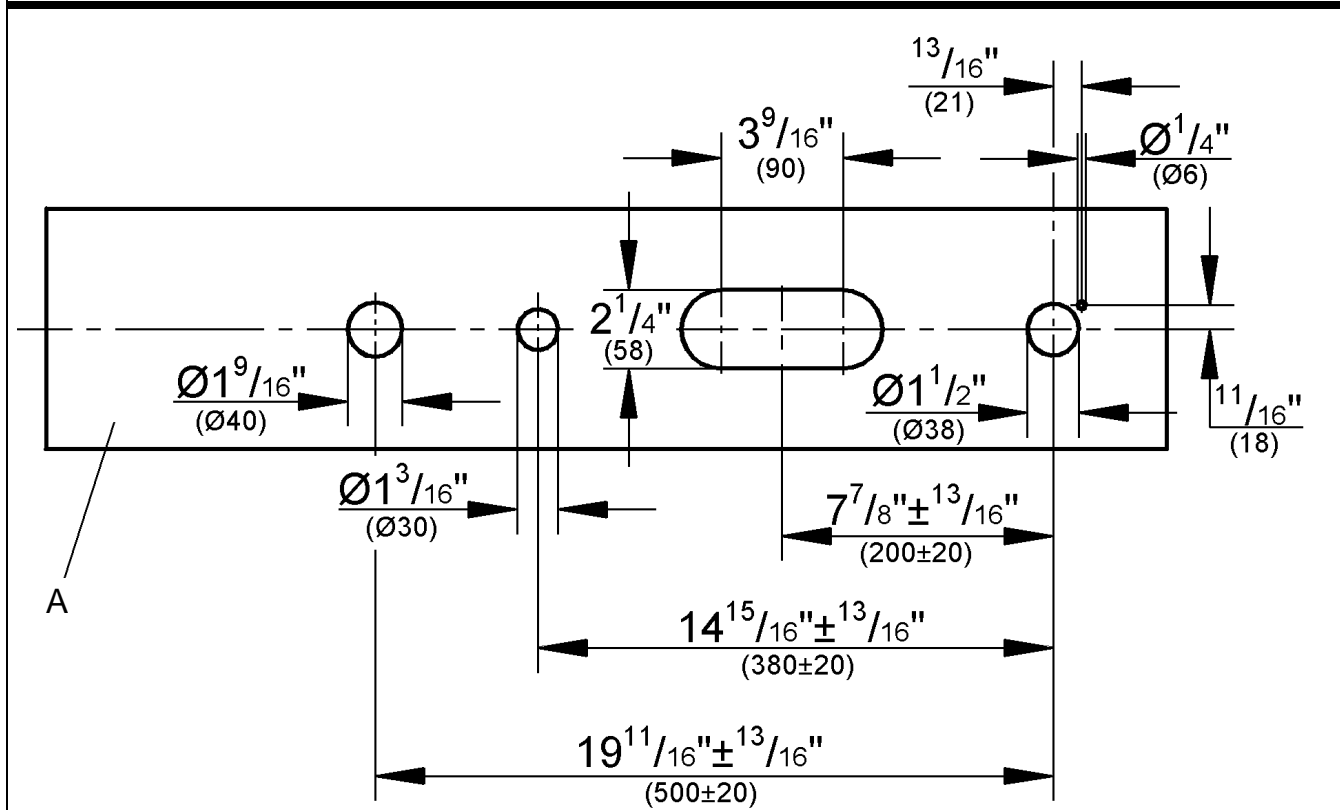
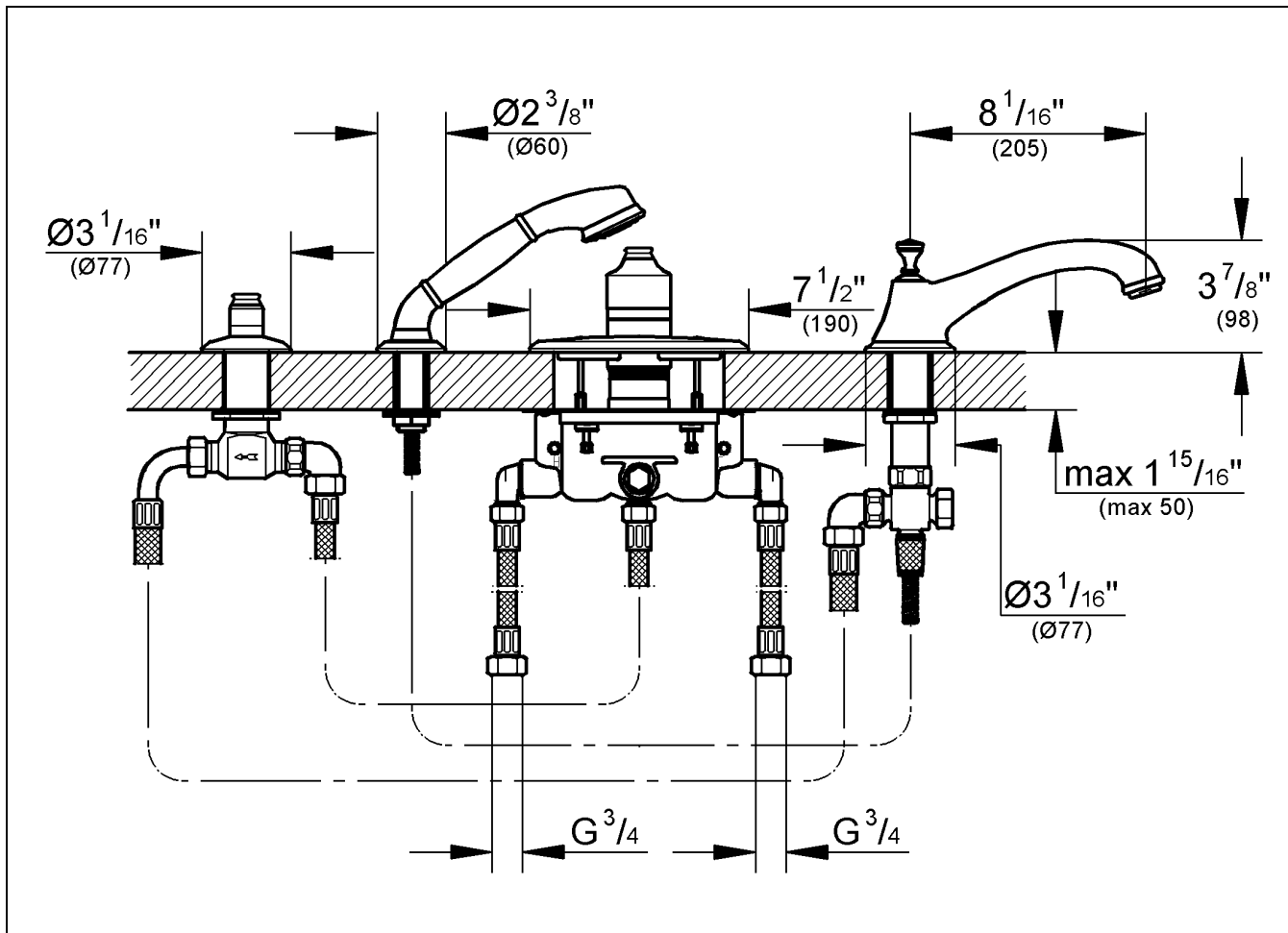

Please pass these instructions on to the end user of the fitting!
 S.v.p remettre cette instruction à l'utilisateur de la robinetterie!
 Entregue estas instrucciones al usuario final de la grifería!

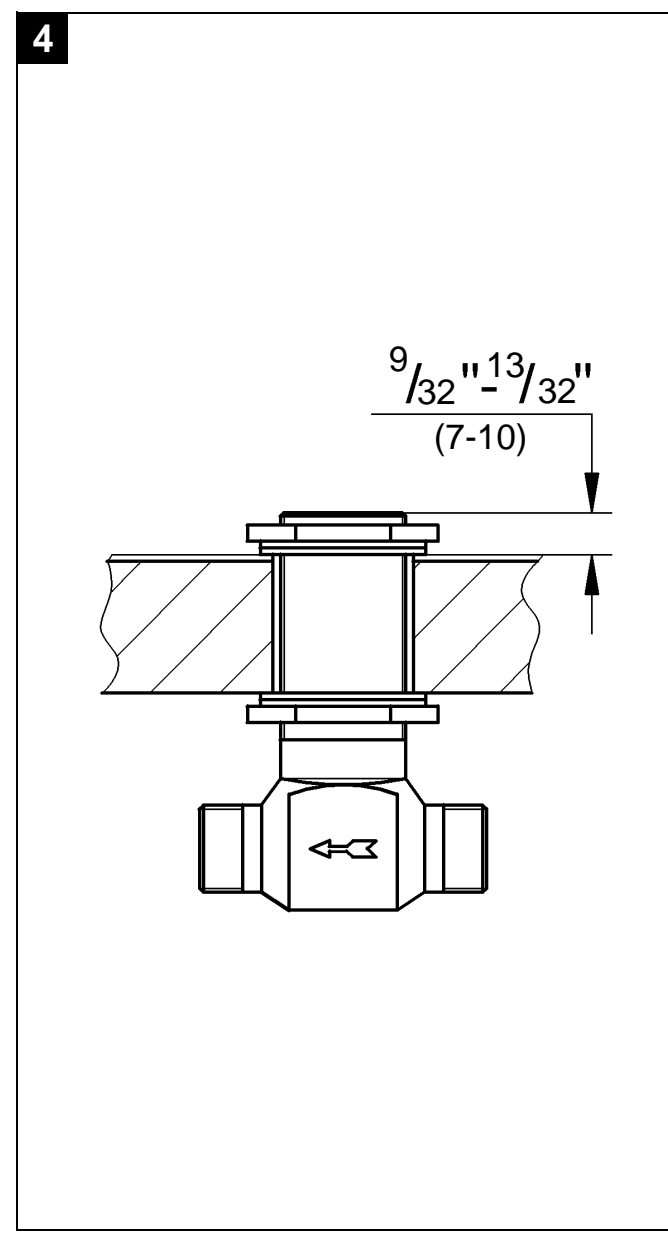
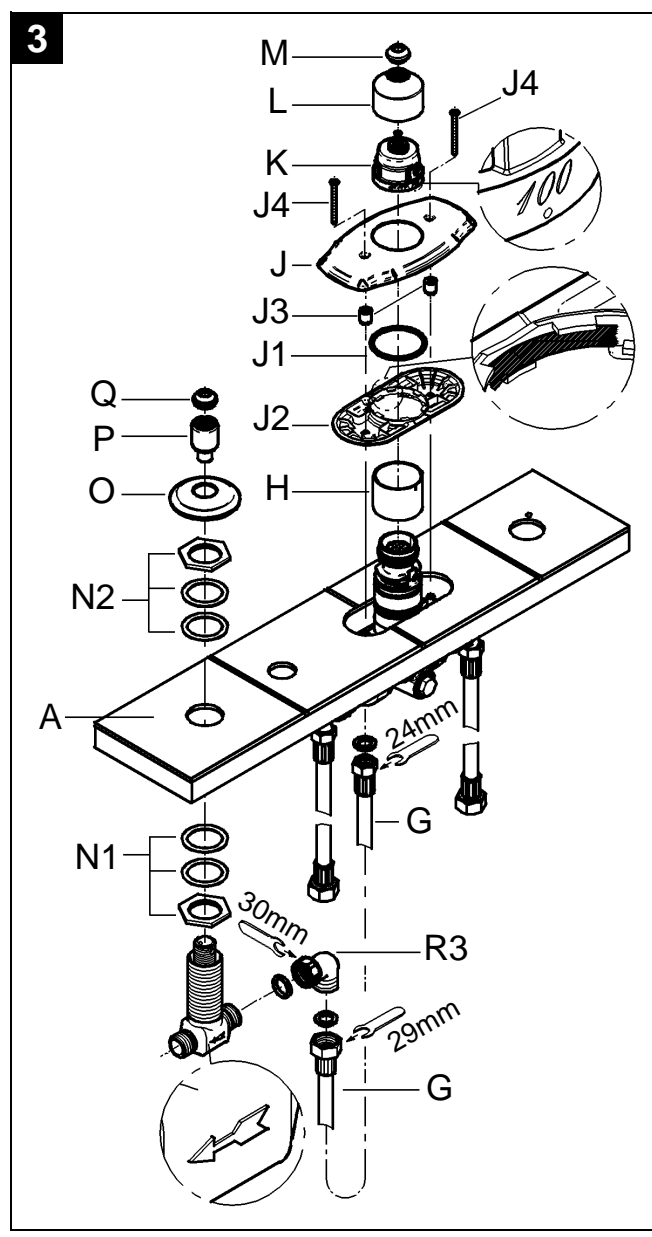
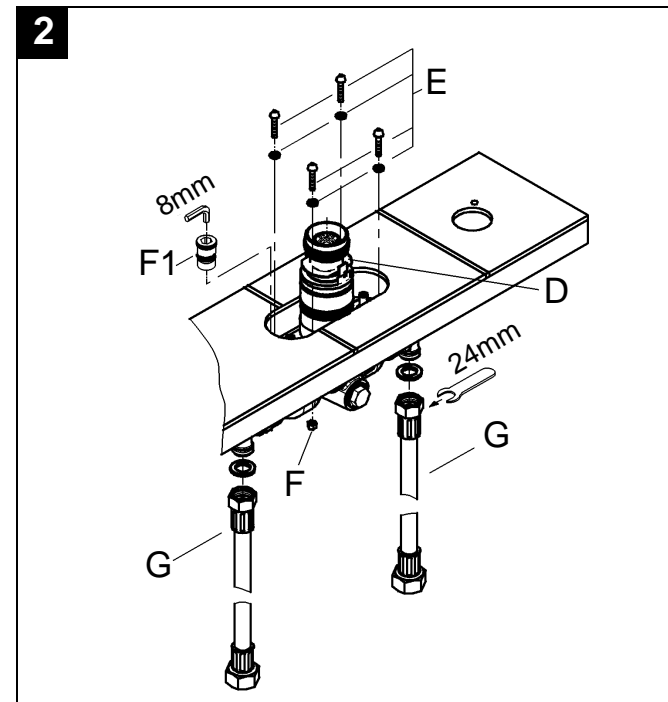
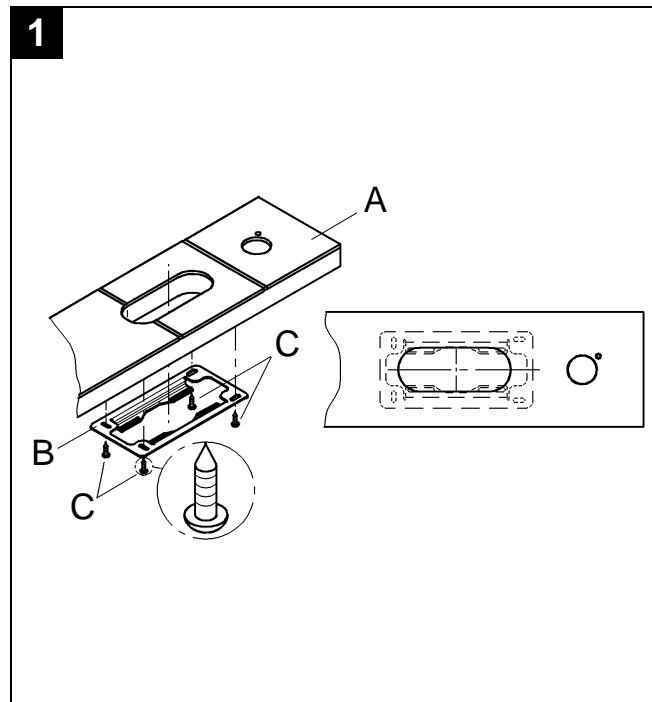

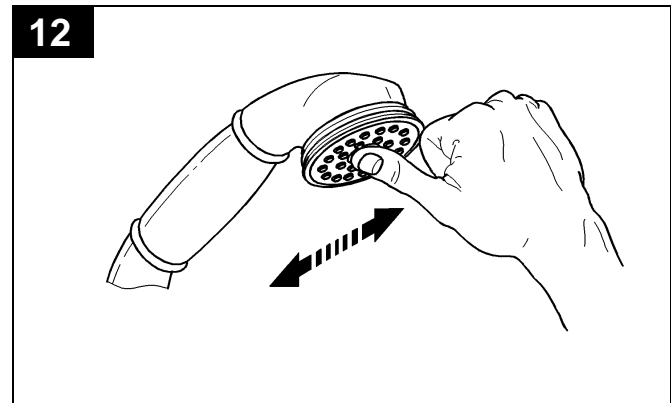
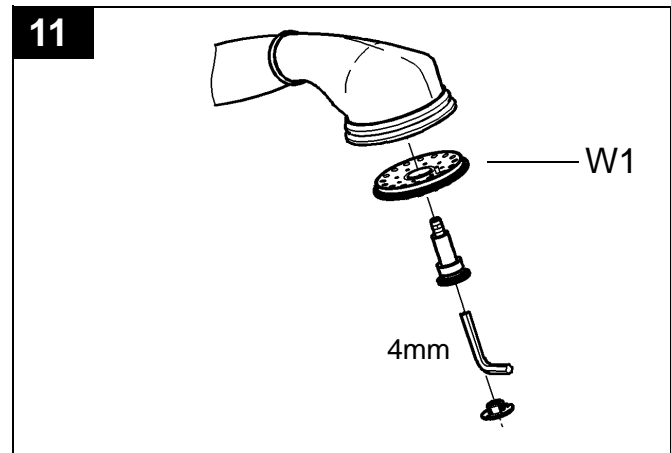
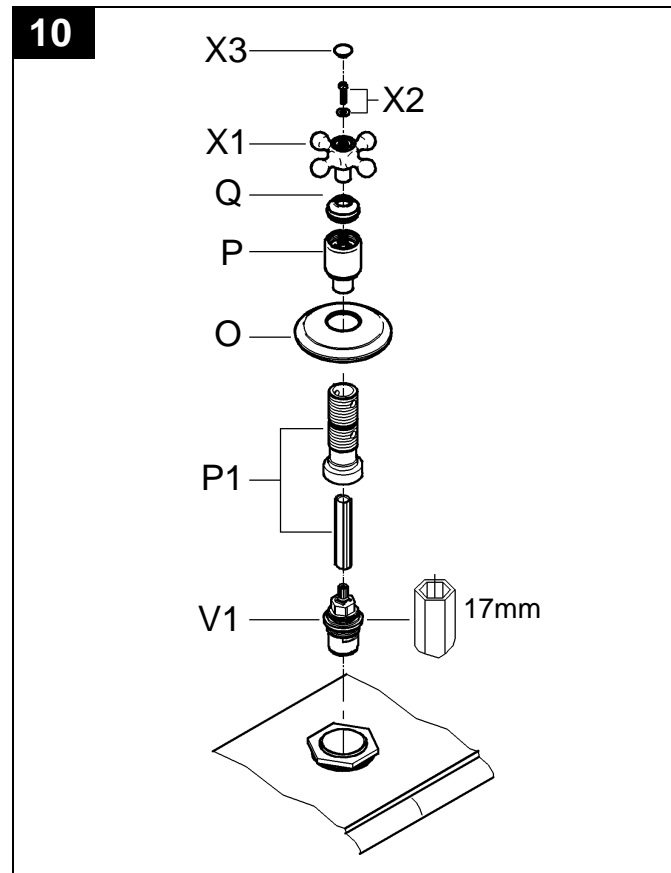
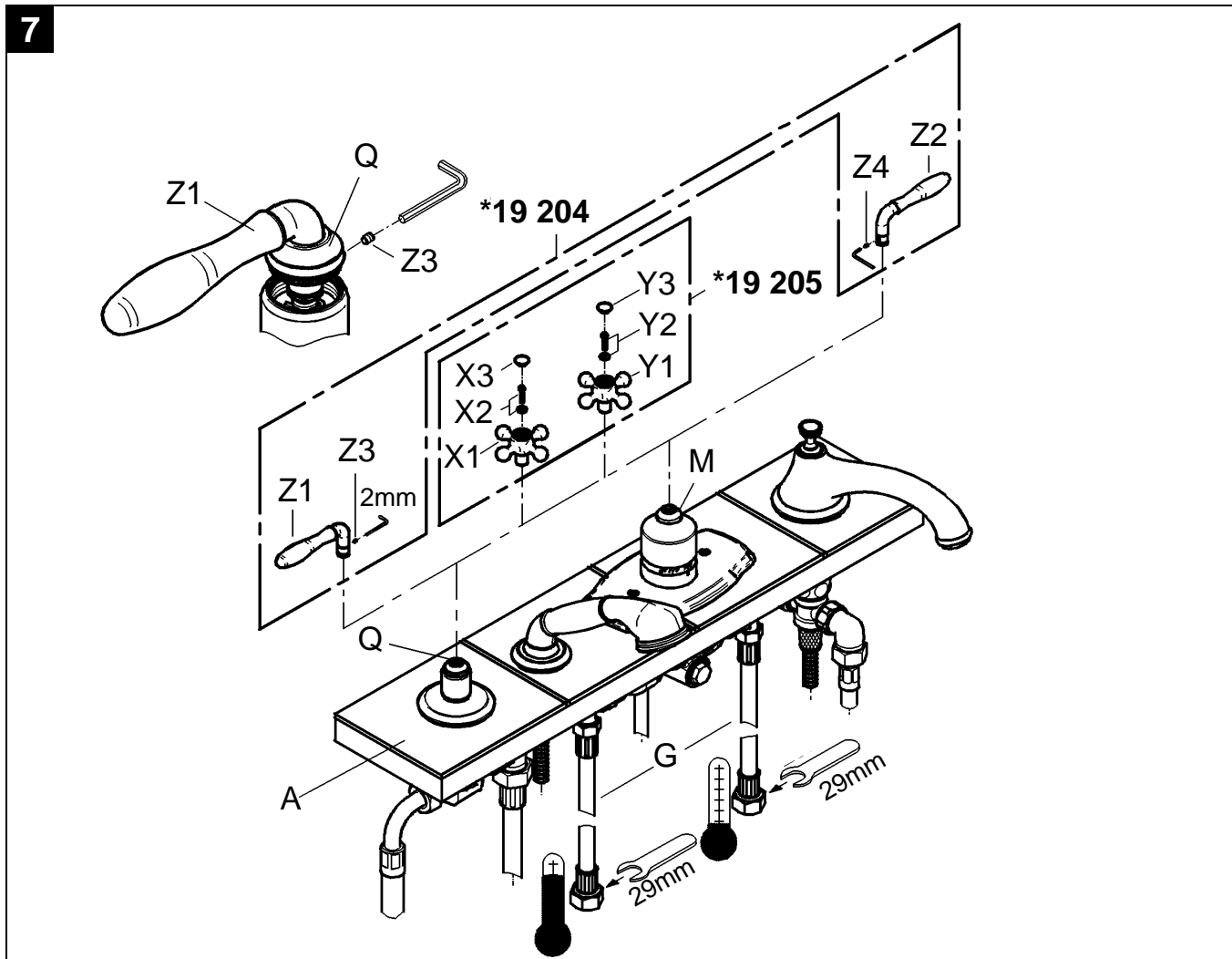
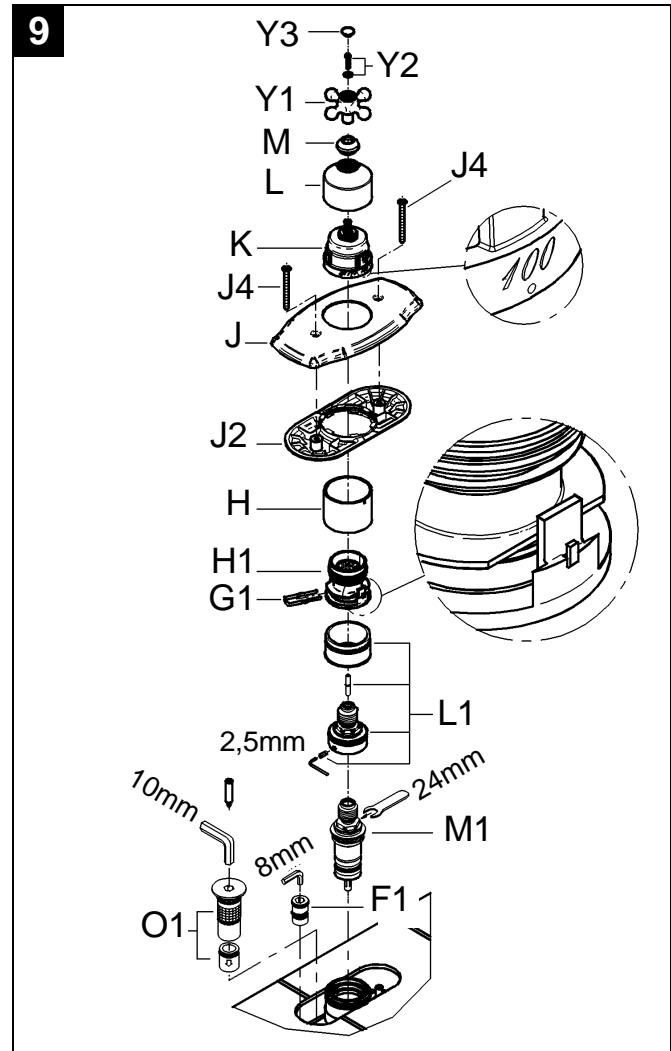
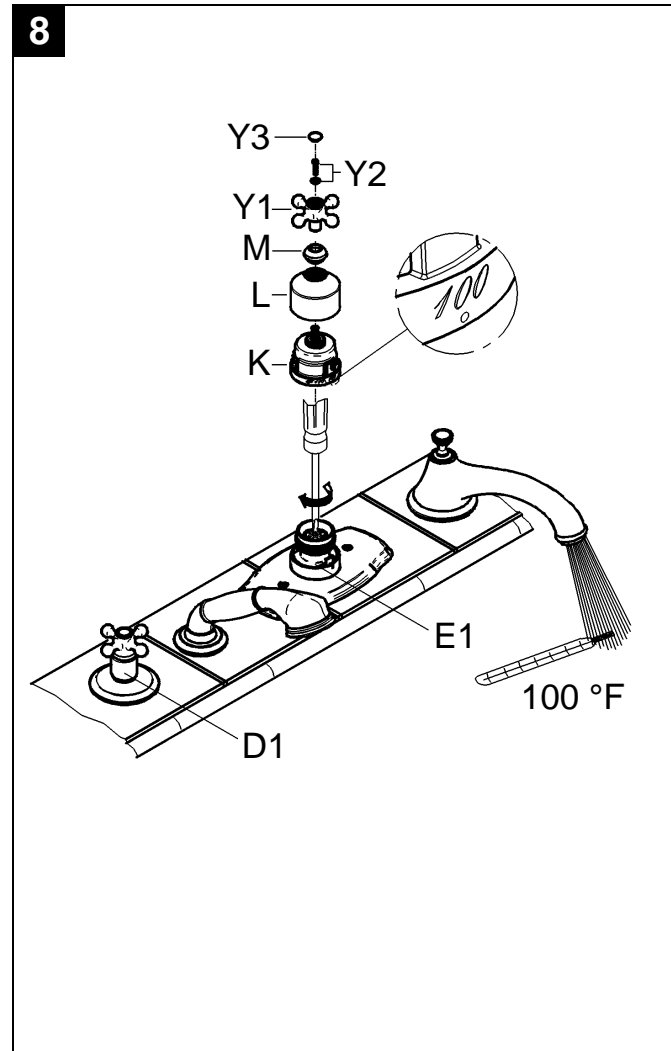
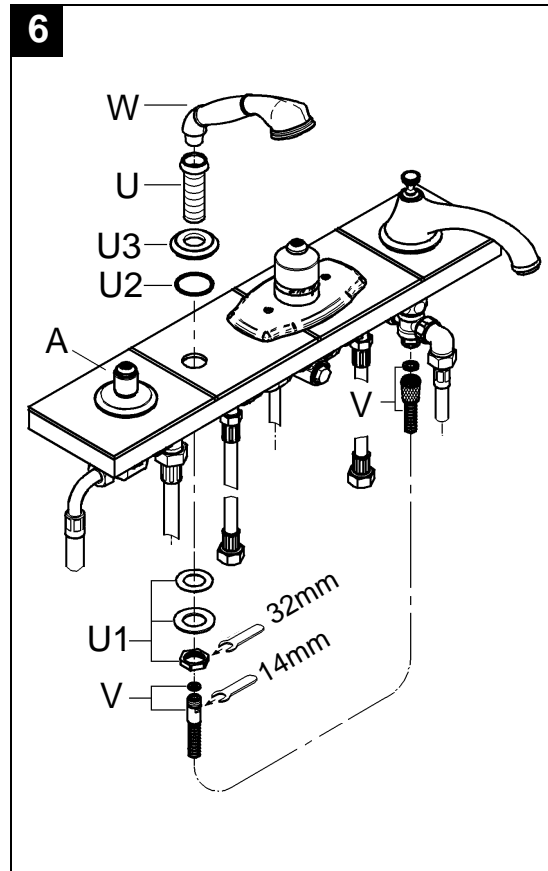
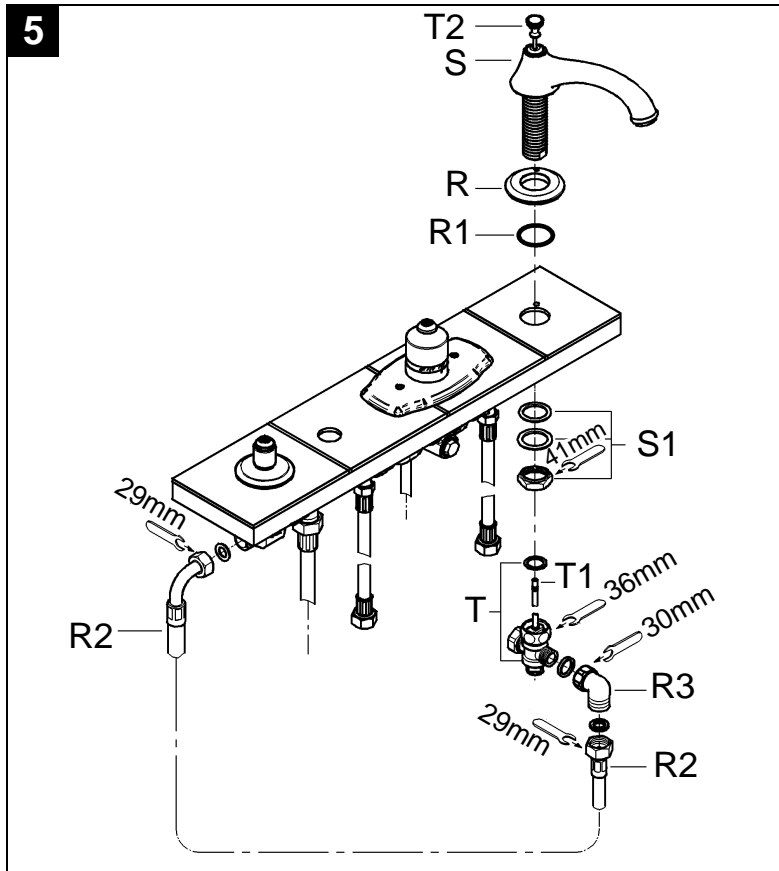

English

Application

Operation is possible in conjunction with:

- Pressurized storage heaters

Operation with low-pressure storage heaters (displacement water heaters) is **not** possible.

Specifications

- Max. flow
- Spout approx. 30 L/min or 7.7 gpm
- Handshower max. 9.5 L/min or 2.5 gpm
- Flow pressure
- min. 7.25 psi
- recommended 14.5 - 72.5 psi
- greater than 72.5 psi, fit pressure reducing valves
- Max. operating pressure 145 psi
- Test pressure 232 psi
- Temperature
- max. (hot water inlet) 176 °F
- Water connection cold on right side
hot on left side

Notes

- Installation of backflow protection must comply with local codes and regulations.
- An access panel must be provided for access to diverter and hose connections.
- Major pressure differences between hot and cold water supply should be avoided.

Installation

For layout dimensions to establish centers and proper clearances, see dimensional drawings on fold-out page I.

The dimensional drawing and the drilling template for fitting plate (A) (not included in the scope of delivery) show a form of installation suggested by **GROHE**, for which no further components are required, see fold-out page I.

If the thickness of mounting deck is **less** than **1 3/8"** the extension set (L1) must be removed, see fold-out page II Fig. [9] and description **Maintenance** for Thermostatic cartridge, non-return valve and isolating valves.

If the thickness of mounting deck is **less** than **1"** the screws (J4) must be cut, see fold-out page I Fig. [3]. In any case the thickness shall **not be less** than **13/16"**.

In case of deviation to the suggested installation, observe minimum clearance required for escutcheon sizes and handles.

Prepare **fitting plate** (A).

Install **thermostat unit**, see Figs. [1], [2] and [3].

1. Fasten mounting plate (B) to fitting plate (A) centrally, from below using screws (C), see Fig. [1].
2. Fasten pre-mounted thermostat unit (D) to the fitting plate from above using bolts (E), see Fig. [2].
3. Fix the cap nuts (F) on 2 diagonally-opposite bolts (E).
By loosening the bolts (E), the thermostat unit can be moved to the right and to the left, in order to enable opening and closing of the isolating valves following installation or for maintenance purposes.

4. Connect hoses (G) with G1/2 to the thermostat unit.

5. Attach sleeve (H), see Fig. [3].

6. Grease seal (J1) of escutcheon mounting base (J2) with the special grease supplied.

7. Attach the escutcheon mounting base (J2) to the fitting and snap on retaining element (J3).

8. Attach escutcheon (J) and fasten with screws (J4).

9. Unscrew sleeve (L) and cap (M) from scale ring (K).

10. Attach scale ring (K) so that the 100 °F marking points towards the front, screw on sleeve (L) and cap (M).

The thermostat is adjusted at the factory. If, due to installation conditions, re-adjustment is necessary, please see **Adjustment**.

Install shut-off valve, see Figs. [3] and [4].

1. Install mounting and sealing set (N1) on the shut-off valve shank.

2. Fasten the shut-off valve from above using mounting and sealing set (N2).

The distance from the shut-off valve upper edge to fitting plate (A) must be 9/32" - 13/32", see Fig. [4].

3. Attach escutcheon (O).

4. Screw in spindle (P) and cap (Q).

5. Install one of the elbows (R3) to the side valve.

6. Connect hose (G) to the shut-off valve with G3/4 and to the thermostat unit with G1/2.

Install shank for spout, see fold-out page II Fig. [5].

1. Place the O-ring (R1) and the escutcheon (R) on the fitting plate (A).

2. Insert the spout (S) through the escutcheon (R) and fitting plate (A).

3. Secure the spout (S) with the mounting set (S1).

4. Install the diverter (T) to the spout, gently guiding the lift rod assembly (T1) up through the center of the spout (S).

5. Tighten the lift rod knob (T2) to lift rod assembly (T1).

6. Install one of the elbows (R3) to the diverter (T).

7. Connect hose (R2) to diverter and shut-off valve.

Install handshower, see Fig. [6].

1. Install the escutcheon (U3) onto the guide (U).

2. Install the guide (U) to fitting plate (A) using mounting and sealing set (U1), insure that the O-ring (U2) is in place.

3. Insert shower hose (V) through hose guide (U) from below.

4. Tighten the shower hose (V) to the handshower (W) and the diverter (T).

Avoid crossing the hoses.

Insure the supplied washers are used for all connections.

When using the handshower (W), it must be ensured that spray water does not penetrate the hose guide (U).

Flush pipes thoroughly.

Attach hoses (G) to the existing connections, see Fig. [7].

Cold water connection on right, hot water connection on left.

Observe marking on the housing.

Check all connections for leaks

English

Install handle, see Fig. [7].

1. Grease the o-ring of the cap (Q) with special grease supplied.

19 205:

2. Attach handle (X1, Y1), secure with screw (X2, Y2) and snap on cap (X3, Y3) .

19 204:

2. For attaching lever (Z1, Z2), unscrew cap (Q, M).
3. Screw in set screw (Z3, Z4) into lever (Z1, Z2). Slide the cap (Q, M) on the lever (Z1, Z2).
4. Attach lever with cap and secure with set screw (Z3, Z4), see detail.
5. Tighten the cap (Q, M) onto the sleeves by hand.

Adjusting thermostats

- Before putting into service
- Following all maintenance operations on the thermostatic cartridge
- Open the shut-off valve via shut-off handle (D1) and check the temperature of the water using a thermometer, see Fig. [8].
- Turn regulating nut (E1) clockwise or counter-clockwise until the water temperature has reached 100 °F.
- Attach scale ring (K) so that the 100 °F marking points towards the front, screw on sleeve (L) and cap (M).
- Attach handle (Y1) or lever (Z2) see chapter **Install handle**.

Temperature limitation

The safety stop limits the temperature range to 100 °F.

If a higher temperature is desired, turn the temperature handle until a noticeable resistance is felt.

Prevention of frost damage

When the domestic water system is drained, thermostats must be drained separately, since non-return valves are installed in the hot and cold water connections.

The complete thermostat assemblies and non-return valves must be removed.

Maintenance

Maintenance, see Figs. [9] to [12].

Inspect and clean all parts, replace if necessary and apply special grease (order no. 18 012).

Shut-off hot and cold water supply, also possible by closing the isolating valves, see fold-out page I, Figs. [2] and [3].

1. Unscrew cap (Y3), see fold-out page II Fig. [9].
2. Remove screw (Y2) and detach handle (Y1).
3. Unscrew cap (M) and sleeve (L).
4. Remove scale ring (K).
5. Remove screws (J4) and escutcheon (J).
6. Remove escutcheon mounting base (J2).
7. By loosening bolts (E), the thermostat unit can be moved to the right and to the left, see Fig. [2].
8. Close both isolating valves (F1) using an 8mm allen wrench.

I. Thermostatic cartridge, non-return valve and isolating valves

, see Fig. [9].

1. Same procedure as for closing isolating valves, steps 1 - 6.
2. Detach sleeve (H).
3. Remove clip (G1).
4. Detach stop ring (H1).
5. Loosen extension set (L1) using a 2.5mm allen wrench and remove.
6. Remove thermostatic cartridge (M1) using a 24mm wrench.
7. Remove non-return valve (O1) using a 10mm allen wrench.
8. Remove isolating valve (F1) using an 8mm allen wrench.

Caution Shut-off main pipes before.

Assemble in reverse order.

Observe correct installation position of stop ring (H1).

Readjustment is necessary after each maintenance operation on the thermostatic cartridge (see Adjustment).

II. Headpart

, see Fig. [10].

1. Unscrew cap (X3).
2. Remove screw (X2) and detach handle (X1).
3. Unscrew cap (Q).
4. Unscrew spindle (P).
5. Remove escutcheon (O).
6. Unscrew extension (P1).
7. Remove headpart (V1) using a 17mm socket wrench.

III. Handshower

, see Fig. [11] and [12].

1. Remove spraydisk (W1), see Fig. [11].

Guaranteed for 5 years, the "SpeedClean" jets can be freed of limescale simply by wiping across them firmly with the palm of your hand, see Fig. [12].

IV. Remove and clean flow regulator (13 934)

, see fold-out page III.

Assemble in reverse order.

Replacement parts, see fold-out page III (* = special accessories).

Care

For directions on the care of this fitting, please refer to the accompanying Care Instructions.

Français

Domaine d'application

Utilisation possible avec

- accumulateurs sous pression

Un fonctionnement avec des accumulateurs basse pression (chauffe-eau à écoulement libre) n'est **pas** possible.

Caractéristiques techniques

• Débit maxi.	
- Bec	30 l/min env.
- Douchette	9,5 l/min env.
• Pression dynamique	
- mini	0,5 bar
- recommandée	1 à 5 bars
- Installer un réducteur de pression lorsque la pression statique est supérieure à 5 bars.	
• Pression de service maxi.	10 bars
• Pression d'épreuve	16 bars
• Température	
- maxi. (arrivée d'eau chaude)	80 °C
• Raccordement d'eau	froide côté droit chaude côté gauche

Remarques

- Le montage du clapet anti-retour doit impérativement être effectué conformément à la législation en vigueur.
- Prévoir le montage d'une trappe de visite afin de faciliter l'accès à l'inverseur et aux conduites d'eau.
- Eviter toutes différences importantes de pression entre les raccords d'eau chaude et d'eau froide!

Installation

Pour connaître les cotes de montage et effectuer un montage centré et précis, voir les schémas du volet I.

Le schéma dimensionnel et le gabarit de montage de la plaque (A) (non inclus à la livraison) montrent une forme d'installation suggérée par **GROHE**, qui ne nécessite aucun élément supplémentaire, se reporter au volet I.

Si l'épaisseur du pont de montage est **inférieure à 35mm**, retirer le kit d'allonge (L1), voir le volet II fig. [9] et la description **Maintenance** de l'élément thermostatique, des clapets anti-retour et des robinets d'arrêt.

Si l'épaisseur du pont de montage est **inférieure à 25mm**, couper les vis (J4), voir le volet I fig. [3].

Dans tous les cas, l'épaisseur ne doit **pas être inférieure à 20mm**.

En cas d'installation différente, observer un espacement minimum pour les diverses tailles de rosaces et les poignées. Préparer la **plaque (A)**.

Installer l'**unité thermostatique**, se reporter aux figures [1], [2] et [3].

1. Attacher la plaque de fixation (B) à la plaque (A) centralement par le bas avec les vis ci-dessous (C), se reporter à la figure [1].
2. Fixer l'unité thermostatique prémontée (D) à la plaque par le haut avec les boulons (E), se reporter à la figure [2].
3. Fixer les écrous borgnes (F) sur 2 boulons opposés en diagonale (E).

En desserrant les boulons (E), l'unité thermostatique peut être déplacée vers la droite et la gauche, pour permettre l'ouverture et la fermeture des robinets d'arrêt après l'installation ou pour la maintenance.

4. Brancher les flexibles (G) G1/2 avec l'unité thermostatique.
 5. Fixer le manchon (H), voir fig. [3].
 6. Lubrifier le joint (J1) de la base de fixation de la rosace (J2) avec la graisse spéciale fournie.
 7. Fixer la base de fixation de la rosace (J2) à la garniture et l'enclencher sur l'élément de retenue (J3).
 8. Attacher la rosace (J) et la fixer avec des vis (J4).
 9. Dévisser le manchon (L) et le capuchon (Q) de la bague graduée (K).
 10. Fixer la bague graduée (K) pour que les repères 38 °C soient orientés vers l'avant, visser le manchon (L) et le capuchon (M).
- Le thermostat est réglé en usine. Si un réajustement est nécessaire, en raison des conditions d'installation, lisez la section **Réglage**.

Installer le robinet d'arrêt, se reporter aux figures [3] et [4].

1. Installer le kit de montage (N1) sur le corps du robinet d'arrêt.
2. Serrer le robinet d'arrêt par le haut avec le kit de montage (N2). La distance entre le rebord supérieur du robinet d'arrêt et la plaque (A) doit être de 8mm à 11mm, voir fig. [4].
3. Fixer la rosace (O).
4. Visser la broche (P) et le capuchon (Q).
5. Installer l'un des coudes (R3) sur le robinet d'arrêt.
6. Brancher le flexible (G) sur le robinet d'arrêt avec G3/4 et sur l'unité thermostatique avec G1/2.

Installer l'axe de fixation du bec, voir le volet II, fig. [5].

1. Placer le joint torique (R1) et la rosace (R) sur la plaque (A).
2. Insérer le bec (S) dans la rosace (R) et la plaque (A).
3. Serrer le bec (S) avec le kit de montage (S1).
4. Installer l'inverseur (T) sur le bec en guidant doucement la tirette de vidange (T1) à travers le centre du bec (S).
5. Serrer le bouton de la tirette de vidange (T2) sur la tirette de vidange (T1).
6. Installer l'un des coudes (R3) sur l'inverseur (T).
7. Brancher le flexible (R2) sur l'inverseur et le robinet d'arrêt.

Installer la douchette, voir fig. [6].

1. Installer la rosace (U3) sur le guide (U).
2. Installer le guide (U) sur la plaque (A) en utilisant le kit de montage (U1), s'assurer que le joint torique (U2) est en place.
3. Insérer le flexible de la douche (V) dans le guide (U) par le bas.
4. Serrer le flexible de douche (V) sur la douchette (W) et l'inverseur (T).

Éviter de croiser les flexibles.

S'assurer que les rondelles fournies sont utilisées pour tous les branchements.

Lors de l'utilisation de la douchette (W), s'assurer que l'eau n'entre pas dans le guide de la conduite (U).

Rincer soigneusement l'installation.

Fixer les flexibles (G) aux branchements existants, voir fig. [7].

Raccordement d'eau froide à droite et raccordement d'eau chaude à gauche.

Respecter le repérage sur le boîtier.

Français

Vérifier l'étanchéité des connexions.

Installer la poignée, voir fig. [7].

1. Lubrifier le joint torique du capuchon (Q) avec la graisse spéciale fournie.

19 205:

2. Fixer la poignée (X1,Y1), bloquer avec la vis (X2, Y2) et insérer la capuchon (X3,Y3).

19 204:

2. Pour attacher le levier (Z1, Z2) dévissez le capuchon (Q, M).
3. Visser la tige filetée (Z3, Z4) dans le levier (Z1, Z2). Glissez le capuchon (Q, M) sur le levier (Z1, Z2).
4. Attacher le levier avec le capuchon et fixent avec la tige filetée (Z3, Z4), voir le détail.
5. Serrer le capuchon (Q, M) sur les douilles à la main.

Réglage de l'élément thermostatique

- Avant la mise en service
- En suivant toutes les instructions de maintenance l'élément thermostatique

- Ouvrir le robinet d'arrêt avec la poignée d'arrêt (D1) et contrôler la température de l'eau avec un thermomètre, voir fig. [8].
- Tourner l'écrou de réglage (E1) dans le sens des aiguilles d'une montre ou dans le sens inverse jusqu'à ce que la température de l'eau ait atteint 38 °C.
- Fixer la bague graduée (K) pour que les repères 38 °C soient orientés vers l'avant, visser le manchon (L) et le capuchon (M).
- Fixer la poignée (Y1) ou le levier (Z2) voir chapitre **Installer la poignée.**

Limitation de la température

La butée de sécurité limite la température à 38 °C.

Si une température plus élevée est souhaitée, tourner la poignée de température jusqu'à sentir une résistance.

Prévention des dégâts causés par le gel

Lors de la purge de l'installation sanitaire, les robinetteries thermostatiques doivent être purgées séparément car ce type de robinetterie est équipé de clapets anti-retour.

Pour ce faire, il est indispensable de démonter les éléments thermostatiques et les clapets anti-retour.

Maintenance

Maintenance, voir fig. [9] à [12].

Vérifier et nettoyer toutes les pièces, les remplacer si nécessaire et les lubrifier avec de la graisse spéciale (réf. 18 012).

Couper les arrivées d'eau chaude et froide, ceci est aussi possible en refermant les robinets d'arrêt, voir le volet I, fig. [2] et [3].

1. Dévisser le capuchon (Y3), voir le volet II fig. [9].
2. Déposer la vis (Y2) et détacher la poignée (Y1).
3. Dévisser le capuchon (M) et le manchon (L).
4. Déposer la bague graduée (K).

5. Déposer les vis (J4) et la rosace (J).
6. Déposer la base de montage de la rosace (J2).
7. En desserrant les boulons (E), l'unité thermostatique peut être déplacée vers la droite et la gauche, voir fig. [2].
8. Refermez les robinets d'arrêt (F1) avec une clé Allen 8mm.

I. Élément thermostatique, clapets anti-retour et robinets d'arrêt, voir fig. [9].

1. Même procédure que pour refermer les robinets d'arrêt, étapes 1 à 6.
2. Détacher le manchon (H).
3. Retirer le clip (G1).
4. Détacher la bague d'arrêt (H1).
5. Desserrer le kit d'allonge (L1) avec une clé Allen 2,5mm et le déposer.
6. Déposer l'élément thermostatique (M1) avec une clé 24mm.
7. Déposer le clapet anti-retour (O1) avec une clé Allen 10mm.
8. Déposer le robinet d'arrêt (F1) avec une clé Allen 8mm.

Attention fermer d'abord l'alimentation principale.

Le montage s'effectue dans l'ordre inverse.

Observer la bonne position d'installation de la bague d'arrêt (H1).

Un réajustement est nécessaire après chaque opération de maintenance sur l'élément thermostatique (voir Réglage).

II. Pièce de tête, voir fig. [10].

1. Dévisser le capuchon (X3).
2. Déposer la vis (X2) et détacher la poignée (X1).
3. Dévisser le capuchon (Q).
4. Dévisser la broche (P).
5. Déposer la rosace (O).
6. Dévisser l'allonge (P1).
7. Déposer la pièce de tête (V1) avec une clé à douille 17mm.

III. Douchette, voir fig. [11] et [12].

1. Déposer le diffuseur (W1), voir fig. [11].

Garantis 5 ans, les jets "SpeedClean" sont faciles à débarrasser du tartre en les essuyant avec la paume de la main, voir fig. [12].

IV. Déposer et nettoyer le régulateur de jet (13 934), voir volet III.

Le montage s'effectue dans l'ordre inverse.

Pièces de rechange, voir volet III (* = accessoires en option).

Entretien

Pour l'entretien, se référer aux instructions d'entretien fournies avec cet ensemble.

Español

Campo de aplicación

Es posible el funcionamiento en combinación con:

- Calentadores de depósito a presión

No es posible el funcionamiento con calentadores de depósito de baja presión (calentadores de agua de desplazamiento).

Especificaciones

- Caudal máx.
- Caño aprox. 30 l/min ó 7.7 gpm
- Ducha máx. 9,5 l/min ó 2.5 gpm
- Presión de trabajo
- min. 7.25 psi
- recomendada 14.5 - 72.5 psi
- mayor de 5 bares, instalar válvulas reductoras de presión
- Presión máx. de funcionamiento 145 psi
- Presión de verificación 232 psi
- Temperatura
- máx. (entrada de agua caliente) 176 °F
- Toma de agua fría en lado derecho caliente en lado izquierdo

Notas

- La instalación de dispositivos de protección contra reflujo debe cumplir las normas y reglamentos locales.
- Debe proporcionarse una placa de acceso para acceder a la unidad de inversión y las conexiones de flexo.
- Evitense diferencias de presión importantes entre la entrada de agua fría y caliente.

Instalación

En relación con las dimensiones para establecer los centros y las distancias necesarias, ver dibujos dimensionales en la página desplegable I.

El dibujo dimensional y la plantilla de taladrado para la placa de montaje (A) (no incluida en el suministro) muestran una forma de instalación sugerida por **GROHE**, para la cual no son necesarios más componentes, ver página desplegable I.

Si el grosor de la superficie de montaje es **menor de 1 3/8"**, el juego de prolongación (L1) debe ser desmontado, ver página desplegable II, fig. [9] y la descripción del **Mantenimiento** para el termoelemento, la válvula antirretorno y los bloqueos de seguridad.

Si el grosor de la superficie de montaje es **menor de 1"**, deben recortarse los tornillos (J4), ver página desplegable I, fig. [3].

En cualquier caso el grosor **no debe ser menor de 13/16"**.

Si no se sigue la forma de instalación sugerida, observar las distancias mínimas requeridas por las dimensiones de los rosetones y empuñaduras.

Preparar la **placa de montaje** (A).

Instalar la **unidad de termostato**, ver figs. [1], [2] y [3].

1. Fijar la placa de fijación (B) centrada en la placa de montaje (A) desde debajo empleando los tornillos (C), ver fig. [1].
2. Montar la unidad thermostatique preensamblada (D) en la placa de montaje desde arriba empleando los tornillos (E), ver fig. [2].
3. Montar las tuercas de sombrerete (F) en 2 tornillos opuestos diagonalmente (E).
Aflojando los tornillos (E), el termostato puede ser desplazado a derecha e izquierda, para poder abrir y cerrar los bloqueos de seguridad después de la instalación o para trabajos de mantenimiento.

4. Conectar los flexos (G) mediante G1/2 a la unidad de termostato.

5. Colocar el casquillo (H), ver fig. [3].

6. Engrasar la junta (J1) de la base de fijación (J2) del rosetón con la grasa especial suministrada.

7. Montar la base de fijación (J2) del rosetón a la grifería y asegurarla con el elemento de fijación (J3).

8. Montar el rosetón (J) y fijarlo con los tornillos (J4).

9. Desenroscar la tapa (M) y el casquillo (L) del anillo graduado (K).

10. Fijar el anillo graduado (K) de tal manera que la marca de 100 °F apunte al frente, enroscar el casquillo (L) y la tapa (M).

El termostato está ajustado de fábrica. Si, debido a las condiciones de instalación, es necesario reajustarlo, consultar **Ajustar**.

Instalar la válvula de cierre, ver figs. [3] y [4].

1. Instalar el conjunto de fijación y sellado (N1) en el vástago de la válvula de cierre.
2. Fijar la válvula de cierre desde arriba utilizando el conjunto de fijación y estanqueizado (N2).
La distancia del borde superior de la válvula de cierre a la placa de montaje (A) debe ser de 9/32" -13/32", ver fig. [4].
3. Montar el rosetón (O).
4. Enroscar el husillo (P) y la tapa (Q).
5. Instalar una de las piezas acodadas (R3) a la válvula lateral.
6. Conectar el flexo (G) a la válvula de cierre con G3/4 y a la unidad thermostatique con G1/2.

Instalar el vástago para el caño, ver página desplegable II fig. [5].

1. Colocar la junta tórica (R1) y el rosetón (R) en la placa de montaje (A).
2. Introducir el caño (S) a través del rosetón (R) y la placa de montaje (A).
3. Asegurar el caño (S) con el grupo de montaje (S1).
4. Instalar el invertidor (T) en el caño, guiando con cuidado el conjunto de la varilla del vaciador (T1) a través del centro del caño (S) en sentido ascendente.
5. Atornillar el mando de la varilla del vaciador (T2) al conjunto de varilla del vaciador (T1).
6. Instalar una de las piezas acodadas (R3) al inversor (T).
7. Conectar el flexo (R2) al invertidor y a la válvula de cierre.

Instalar la teleducha, ver fig. [6].

1. Instalar el rosetón (U3) en la pieza guía (U).
2. Instalar la pieza guía (U) en la placa de montaje (A) utilizando el conjunto de fijación y estanqueizado (U1), asegurándose de que la junta tórica (U2) está en su sitio.
3. Introducir el flexo de la teleducha (V) a través de la guía (U) desde abajo.
4. Enroscar el flexo de la teleducha (V) a la teleducha (W) y al inversor (T).

Evitar que los flexos se entrecrucen.

Asegurarse de que se utilizan los anillos de estanqueidad suministrados en todas las conexiones.

Cuando se utilice la teleducha (W), debe asegurarse de que el agua pulverizada no penetre en el paso del flexo (U).

Lavar a fondo las tuberías.

Fijar los tubos flexibles (G) a las conexiones existentes, ver fig. [7].

Conexión de agua fría a la derecha, conexión de agua

Español

caliente a la izquierda.

Observar las marcas de la carcasa.

Comprobar todas las conexiones respecto a fugas.

Instalar la empuñadura, ver fig. [7].

1. Aplicar grasa en la junta tórica de la tapa (Q) con la grasa especial suministrada.

19 205:

2. Montar la empuñadura (X1, Y1), asegurarla con el tornillo (X2, Y2) y colocar la tapa (X3, Y3).

19 204:

2. Para montar la palanca (Z1, Z2) desatornille el tapa (Q, M).
3. Atornille el tornillo prisionero (Z3, Z4) en palanca (Z1, Z2). Empujar el tapa (Q, M) en la palanca (Z1, Z2).
4. Montar la palanca con el tapa y asegurarla con el tornillo prisionero (Z3, Z4), ver la indicación detallada.
5. Apriete el tapa (Q, M) sobre las casquillos a mano.

Ajustar los termostatos

- Antes de la puesta en servicio
- Seguimiento de todas las operaciones de mantenimiento del termoelemento
- Abrir la válvula de cierre mediante el volante de apertura y cierre (D1) y comprobar la temperatura del agua utilizando un termómetro, ver fig. [8].
- Girar la tuerca de regulación (E1) a derechas o a izquierdas hasta que la temperatura del agua alcance 100 °F.
- Fijar el anillo graduado (K) de tal manera que la marca de 100 °F apunte al frente, enroscar el casquillo (L) y la tapa (M).
- Montar la empuñadura (Y1) o palanca (Z2) ver la parte

Instalar la empuñadura.

Limitación de la temperatura

Los límites de seguridad superiores de temperatura llegan hasta 100 °F.

Si se desea una temperatura superior, girar la empuñadura de temperatura hasta que se note una resistencia considerable.

Prevenir daños por congelación

Cuando se purga el sistema doméstico de agua, los termostatos deben ser purgados separadamente, ya que hay válvulas antirretorno instaladas en las conexiones de agua caliente y fría.

Deben desmontarse los conjuntos de termostato y las válvulas antirretorno completamente.

Mantenimiento

Mantenimiento, ver figs. [9] a [12].

Inspeccionar y limpiar todas las piezas, sustituir las en caso necesario y lubricarlas con grasa especial (Nº de pedido 18 012).

Cerrar el suministro de agua caliente y fría, también posible cerrando los bloqueos de seguridad, ver página desplegable I, figs. [2] y [3].

1. Desenroscar la tapa (Y3), ver página II fig. [9].
2. Retirar el tornillo (Y2) y desmontar la empuñadura (Y1).
3. Desenroscar la tapa (M) y el casquillo (L).

4. Desmontar el anillo graduado (K).

5. Desmontar los tornillos (J4) y el rosetón (J).

6. Desmontar la base de fijación del rosetón (J2).

7. Aflojando los tornillos (E), la unidad thermostatique puede ser desplazada a derecha e izquierda, ver fig. [2].

8. Cerrar ambos bloqueos de seguridad (F1) con una llave Allen de 8mm.

I. Termoelemento, válvula antirretorno y bloqueos de seguridad

, ver fig. [9].

1. Mismo procedimiento como para cerrar los bloqueos de seguridad, pasos 1 - 6.

2. Desmontar el casquillo (H).

3. Retirar el clip (G1)

4. Desmontar el anillo de tope (H1).

5. Aflojar el conjunto de prolongación (L1) con una llave Allen de 2,5mm y desmontar.

6. Retirar el termoelemento (M1) mediante una llave fija de 24mm.

7. Retirar la válvula antirretorno (O1) mediante una llave Allen de 10mm.

8. Retirar el bloqueo de seguridad (F1) con una llave Allen de 8mm.

Atención Cerrar antes las tuberías principales.

Efectuar el montaje en el orden inverso.

Observar la correcta posición de instalación del anillo de tope (H1).

Reajustar si fuera necesario tras cada operación de mantenimiento en el termoelemento (ver "Ajustar").

II. Cabezal

, ver fig. [10].

1. Desenroscar la tapa (X3).

2. Retirar el tornillo (X2) y desmontar la empuñadura (X1).

3. Desenroscar la tapa (Q).

4. Desenroscar el husillo (P).

5. Desmontar el rosetón (O).

6. Desenroscar la prolongación (P1).

7. Desmontar el cabezal (V1) mediante una llave de vaso de 17mm.

III. Teleducha

, ver figs. [11] y [12].

1. Desmontar el disco de pulverizado (W1), ver fig. [11].

Garantizados durante 5 años, los surtidores "SpeedClean" pueden ser liberados de cal simplemente frotándolos firmemente con la mano, ver fig. [12].

IV. Desmontar y limpiar el regulador de caudal (13 934)

, ver página desplegable III.

Efectuar el montaje en el orden inverso.

Recambios, ver página desplegable III (* = accesorios especiales).

Cuidados

Por favor, consultar las Instrucciones para el cuidado para más información sobre la correcta conservación de esta grifería.

